

Montageanleitung alpha Racing Umrüstset Lenkerschalter BMW S1000RR 2009-2014

Achtung: Bei Verwendung des original BMW Gasgriff muss die Haltelasche verkürzt werden. Wir empfehlen den Kurzhubgasgriff (Art. Nr.: 3271A004B01).

1. Entfernen Sie die originale Schaltereinheit links.

- Lösen Sie die beiden Sicherheitsbügel (1) und entfernen Sie die Abdeckung (2)
- Entfernen Sie die Schraube (3) und drehen sie die Griffereinheit nach vorne (4) (Abb.1)



Abb. 1

- Lösen Sie die kleine Steckverbindung (5)
- Lösen Sie die Große Steckverbindung (6)

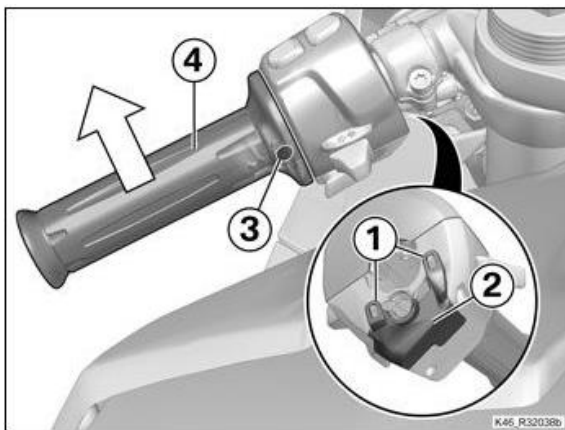

Abb. 2

- Drücken Sie die Haltenase (2) hoch, um den Kombischalter (1) vom Griff zu lösen (Abb. 3)
- Entnehmen Sie den Griff und den Kombischalter vom Lenkerstummel

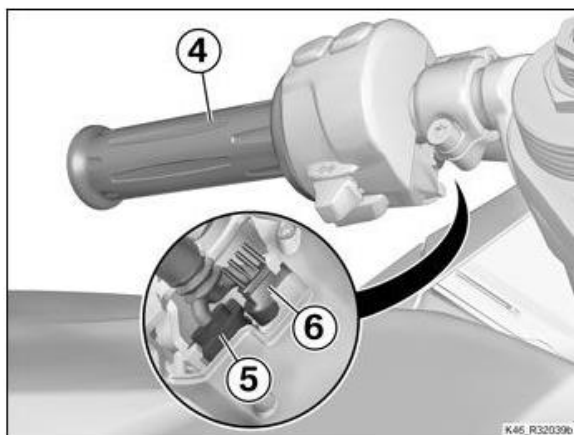

Abb. 3

2. Montieren Sie die linke Schaltereinheit am Stummellenker (Abb. 4) und verbinden Sie die Stecker mit dem Kabelbaum. Der 2-Pin Stecker für die Griffheizung entfällt hierbei (Abb. 5).



Abb. 4

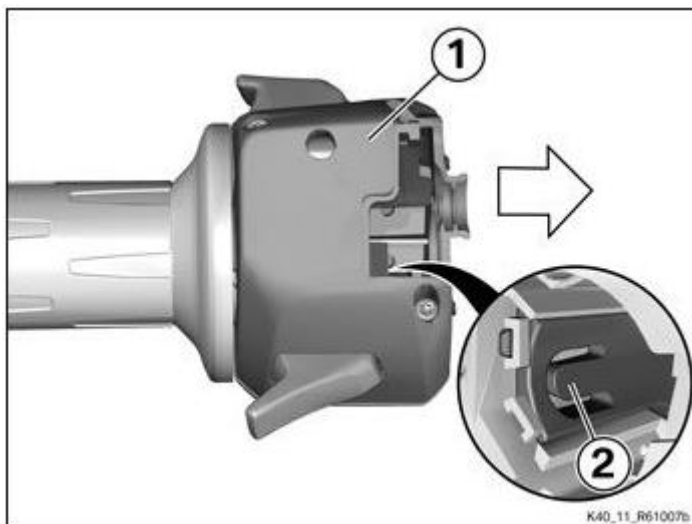

Abb. 5

- Öffnen Sie den in Abb. 6 gezeigten äußeren Schrumpfschlauch um ca. 10cm, damit die Kabel ordentlich verlegt werden können

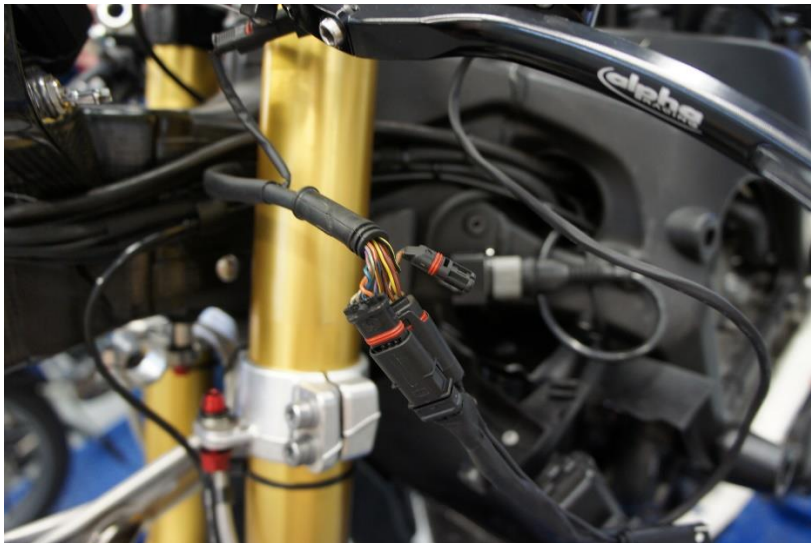

Abb. 6

3. Entfernen Sie den Gasgriff und die Schaltereinheit rechts.

- Lösen Sie die Schraube (1) und öffnen Sie die Abdeckung (2) indem Sie leicht nach unten ziehen bis der Schalter geöffnet ist (Abb. 7)



Abb. 7

- Drücken Sie die Abdeckung (2) nach vorne oben und nehmen Sie diese ab (Achten Sie dabei auf die Haltetaschen (3)) (Abb. 8)

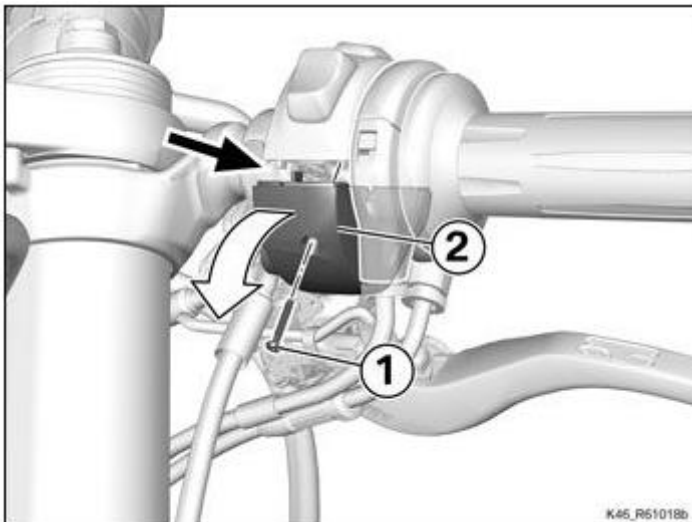

Abb. 8

- Trennen Sie die Steckverbindung (1) für den Kombischalter
- Lösen Sie die Schrauben (2) und nehmen Sie anschließend den Kombischalter (3) ab (Abb. 9)

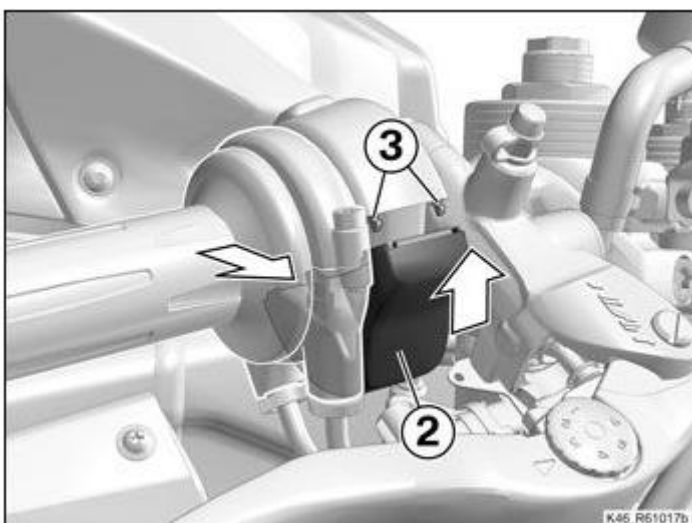

Abb. 9

- Entfernen Sie die Schraube (1) und nehmen Sie die Abdeckung (2) ab
- Lösen Sie die Einstellschraube (3) und stellen Sie maximales Spiel ein
- Lösen Sie die Haltemutter (Abb. 10)

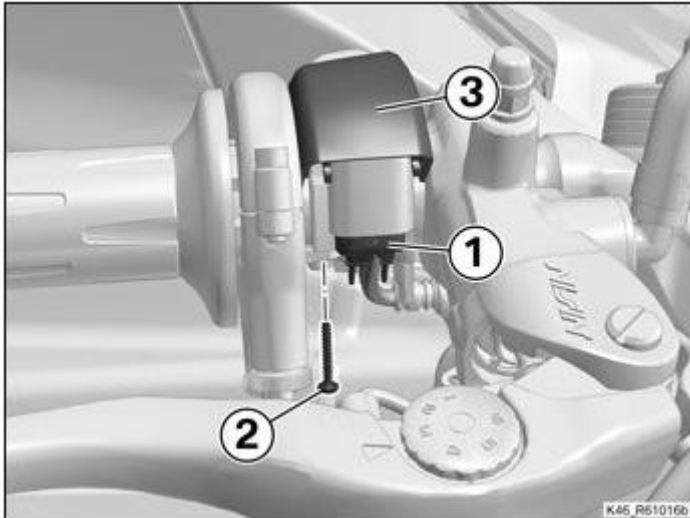

Abb. 10

- Entfernen Sie die Schraube (1)
- Hängen Sie den Gaszug aus (2)
- Lösen Sie die Haltemutter (3)
- Verschieben Sie den Gasgriff (4) und hängen Sie den Gaszug (5) aus
- Lösen Sie den Gasgriff (4) vom Lenkerstummel (Abb. 11)

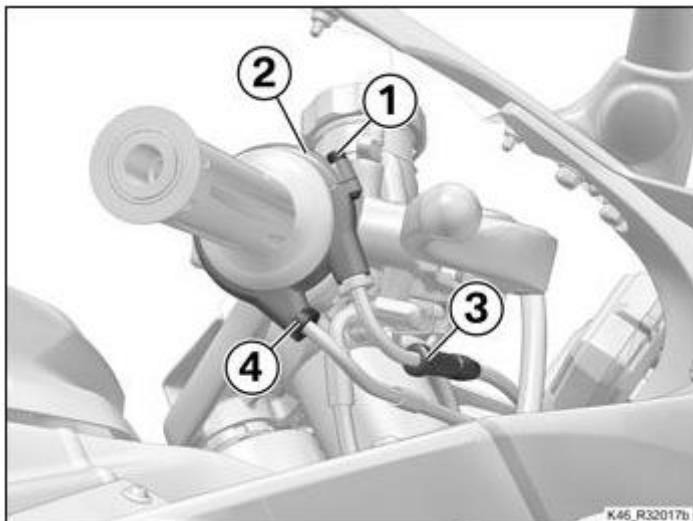

Abb. 11

Achtung: Bei Verwendung des OEM Gasgriffes muss die Haltelasche zur Befestigung am Lenkerstummel gekürzt werden, damit ausreichend Platz für die rechte Schaltereinheit ist (Abb. 12). Die Lasche muss, wie gekennzeichnet, rechts von dem markiertem Gewinde gekürzt werden.

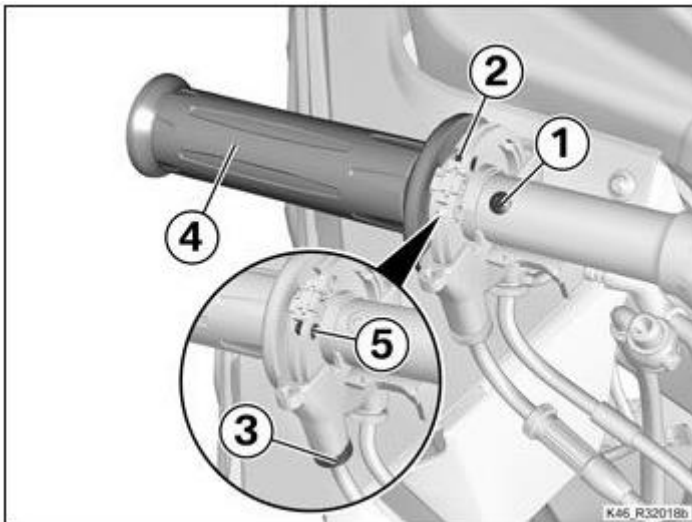

Abb. 12

4. Montieren Sie anschließend das Gasgriffgehäuse und die Schaltereinheit (Abb. 13). Achten Sie darauf, dass der Gaszug genau so im Gehäuse verlegt ist, wie er zuvor im OEM Gehäuse verlegt war. Verbinden Sie die Stecker der rechten Schaltereinheit mit dem Kabelbaum (Abb. 14) (der Stecker für die Griffheizung entfällt hier wieder).



Abb. 13

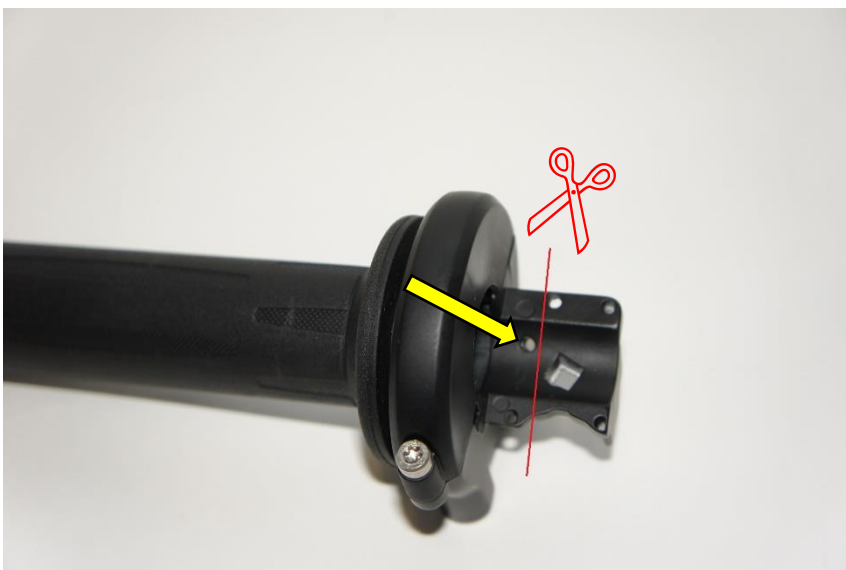

Abb. 14

5. Verbinden Sie die Stecker der rechten und linken Schaltereinheiten miteinander (Abb. 15).

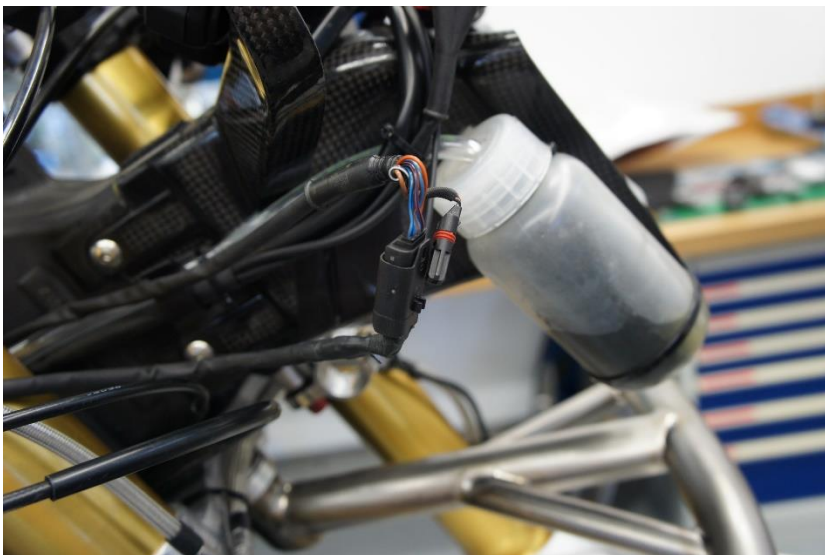

Abb. 15

6. Fixieren Sie abschließend die Kabel der Schaltereinheiten mit den mitgelieferten Kabelbindern.

Die linke Schaltereinheit beinhaltet folgende Funktionen:

- ABS/DTC
- Mode
- Lap (Flashlight)
- Up (Trip)
- Down (Set)